

# IRd 4020

Plus

↑  
102  
↓

Porte sur porte / Appareil intégrable

Classe d'efficacité énergétique:	
Consommation annuelle / 24 h :	77 / 0,211 kWh
Volume total <sup>1</sup> :	166 l
Niveau sonore / Classe sonore:	32 dB(A) / B SuperSilent
Classe climatique:	SN-T (+10 °C à +43 °C)
Dimensions de la niche en cm (H/L/P):	102,4 - 104 / 56 - 57 / min. 55

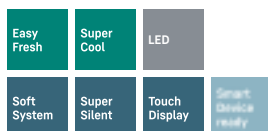

## Commande

- Écran LCD avec touches sensibles
- Affichage digital de la température pour le compartiment réfrigérateur
- SmartDeviceBox : en option accessoire
- Alarme en cas de panne : optique et sonore
- Alarme porte : optique et sonore

## Avantages d'équipement

- Pieds réglables en hauteur à l'avant
- Butée de porte réversible
- Joint de porte remplaçable

**PVC : € 1.049**

## Réfrigérateur

- Balconnets en ABS blanc avec maintien bouteilles, bac à oeufs, FlexCube
- 4 surfaces de rangement GlassLine, dont 1 divisible
- VarioSafe
- Support pour 3 bouteilles
- 1 tiroir EasyFresh
- Éclairage plafonnier LED



## Poids max. de la porte du meuble :

Réfrigérateur: 16 kg

## Important :

Montage de la porte du meuble sur la porte de l'appareil (montage fixe).  
Charnières sur le meuble inutiles.

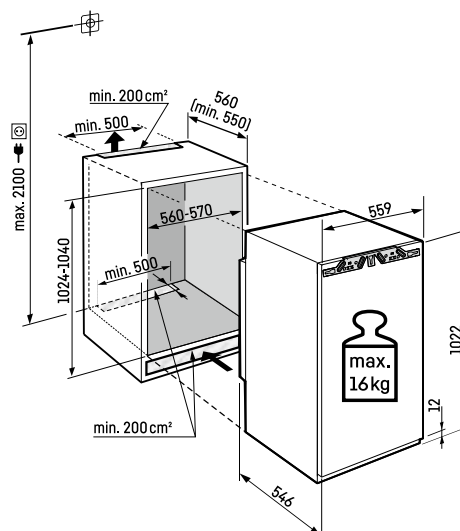

Niche 102

<sup>1</sup> Conformément au règlement UE 2019/2016, nous indiquons le volume total sous forme de nombre entier (arrondi à l'unité inférieure) et le volume des compartiments congélation et réfrigération avec un chiffre après la décimale.